

# Wassersackrohre, DIN 16282

## Syphons, DIN 16282

## Siphons, DIN 16282

• **Anwendung**

Wassersackrohre dienen der Pulsationsdämpfung und schützen vor zu starker Erwärmung des Druckmessgerätes. Es empfiehlt sich vor Inbetriebnahme kühlende Sperrflüssigkeit in das Wassersackrohr einzufüllen. Das sich bildende Kondensat verhindert das Eindringen heißen Messstoffes.

• **Service intended**

Pressure gauge syphons are intended to protect the pressure gauge from the effect of hot pressure media such as steam and also to reduce the effect of rapid pressure surges. Condensate of the pressure medium that is collected inside the coiled or U-shaped portion of the syphon prevents direct contact. When first installed the syphon should be filled with water or any other suitable separating liquid.

• **Utilisation**

Les siphons servent à amortir les coups de bélier et à protéger les manomètres contre un échauffement trop fort. Il est recommandé de remplir le siphon avec un liquide obturant avant la mise en service. Le condensat qui s'y forme empêche la pénétration d'un fluide brûlant.

Technische Daten		Technical Data		Caractéristiques techniques	
<b>Material</b>		<b>Materials</b>		<b>Matière</b>	
Stahl 1.0305 (St 35.8), 1.7335 (13CrMo44), 1.5415 (15Mo3) wahlweise Edelstahl 1.4571 (CrNi-Stahl)		Steel A226, A 182 F11, A 204, alternatively stainless steel 316Ti		Acier C 10 D, 15CD 4.05, 15 D 3, facultativement Z6 CNDT 17-12	
<b>Form</b>		<b>Forms</b>		<b>Forme</b>	
U-Form für horizontale Druckentnahme Kreis-Form für vertikale Druckentnahme		U-Form to fit horizontal pressure tap Trumpet form to fit vertical pressure tap		En forme de U pour prise de pression horizontale En forme circulaire pour prise de pression verticale	
<b>Zulässige Temperaturen T<sub>max</sub> °C</b>		<b>Permissible temperatures T<sub>max</sub> °C</b>		<b>Températures autorisées T<sub>max</sub> °C</b>	
Stahl	Edelstahl	Steel	Stainless steel	Acier	Acier inoxydable
120 °C bei 160 bar 300 °C bei 120 bar 400 °C bei 104 bar	120 °C bei 160 bar 300 °C bei 140 bar 400 °C bei 131 bar	120 °C at 160 bar 300 °C at 120 bar 400 °C at 104 bar	120 °C at 160 bar 300 °C at 140 bar 400 °C at 131 bar	120 °C à 160 bar 300 °C à 120 bar 400 °C à 104 bar	120 °C à 160 bar 300 °C à 140 bar 400 °C à 131 bar

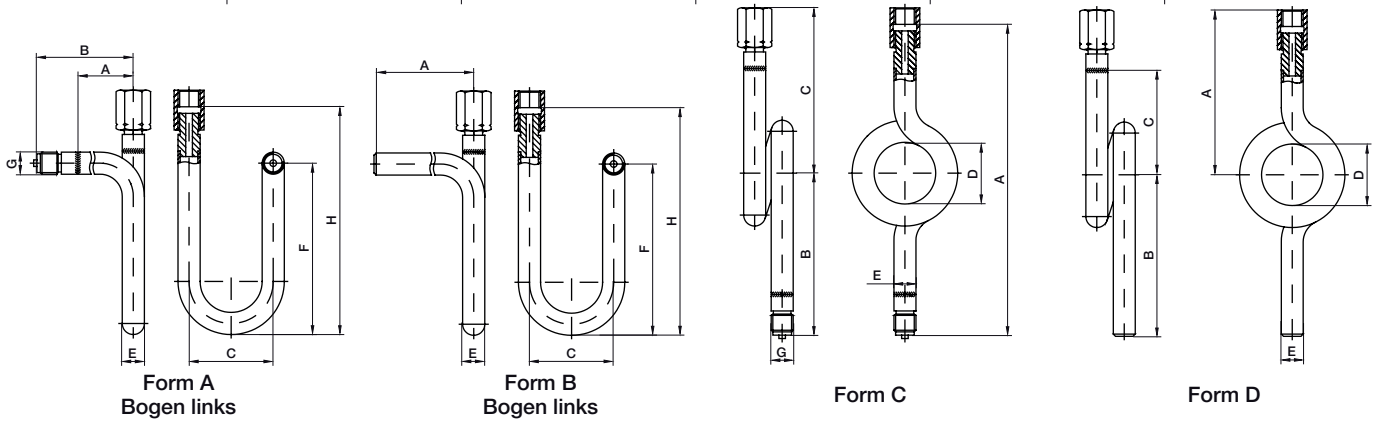

Wassersackrohre nach DIN 16282														
Syphons nach DIN 16282														
Siphons nach DIN 16282														
Bestell-Nr. Order N° N° de commande				Form form forme	Gewinde thread pas de vis		A	B	C	D	E	F	H	kg
					Eintritt input entrée	Austritt output sortie								
1.0305 A 226 C 10 D	1.4571 316Ti Z6 CNDT 17-12	13CrMo44 A 182 F11 15CD 4.05	15Mo 3 A 204 15 D 3	A - links (Standard)	G 1/4 B	G 1/4	145	180	56	-	20	155	200	0,6
396 613	396 615	396 619	396 623		G 1/2 B	G 1/2								0,8
390 037	390 038	414 468	414 456	B - links (Standard)	M20 x 1,5	M20 x 1,5	145	180	56	-	20	155	200	0,8
390 043	390 044	414 471	414 459		1/2 NPT	G 1/2								0,7
390 045	390 046	414 472	414 460	A - rechts	1/2 NPT	M20 x 1,5	145	180	56	-	20	155	200	0,8
396 614	396 616	396 620	396 624		Schweiss-anschluss	G 1/4								0,6
390 039	390 040	414 469	414 457	B - rechts	G 1/2	M20 x 1,5	145	180	56	-	20	155	200	0,7
390 041	390 042	414 470	414 458		Schweiss-anschluss	G 1/2								0,7
396 806	396 811	396 816	396 821	C	G 1/4 B	G 1/4	275	110	95	56	20	-	-	0,6
396 807	396 812	396 817	396 822		G 1/2 B	G 1/2								0,6
396 808	396 813	396 818	396 823	D	M20 x 1,5	M20 x 1,5	230	110	95	56	20	-	-	0,8
396 809	396 814	396 819	396 824		1/2 NPT	G 1/2								0,7
396 810	396 815	396 820	396 825	Schweiss-anschluss	M20 x 1,5	M20 x 1,5	230	110	95	56	20	-	-	0,8
396 826	396 829	396 832	396 835		G 1/4	G 1/4								0,6
396 827	396 830	396 833	396 836	Schweiss-anschluss	G 1/2	M20 x 1,5	230	110	95	56	20	-	-	0,7
396 828	396 831	396 834	396 837		G 1/2	M20 x 1,5								0,8
390 069	414 720	396 621	396 625	Schweiss-anschluss	G 1/4 B	G 1/4	230	110	95	56	20	-	-	0,8
390 047	390 048	414 473	414 461		G 1/2 B	G 1/2								0,6
390 049	390 050	414 474	414 462	Schweiss-anschluss	M20 x 1,5	M20 x 1,5	230	110	95	56	20	-	-	0,7
390 055	390 056	414 477	414 465		1/2 NPT	G 1/2								0,8
390 057	390 058	414 478	414 466	Schweiss-anschluss	1/2 NPT	M20 x 1,5	230	110	95	56	20	-	-	0,7
396 617	396 618	396 622	396 626		G 1/4	G 1/4								0,6
390 051	390 052	414 475	414 463	Schweiss-anschluss	G 1/2	M20 x 1,5	230	110	95	56	20	-	-	0,8
390 053	390 054	414 476	414 464		M20 x 1,5	M20 x 1,5								0,8

Stand: 24. 10. 2023