

# Einschweiß-Widerstandsthermometer Pt100 nach DIN 43770

## Weld-in resistance thermometers Pt100 per DIN 43770

### Sondes à résistance Pt100 pour souder selon DIN 43770

# T70

#### • Anwendung

Für den Einsatz im allgemeinen Maschinen-, Apparate-, Behälter- und Rohrleitungsbau sowie in der Chemie-Verfahrenstechnik und im Lebensmittelbereich sehr gut geeignet.

#### • Service intended

These rugged thermometers are well suited for machine and apparatus engineering, pressure vessels and piping as well as for environments in chemical process and food industry.

#### • Utilisation

Ces thermomètres sont très bien adaptés aux utilisations dans la construction de machines, d'appareils, de tuyauterie et réservoirs ainsi que dans la chimie, technologie des procédés industriels et dans l'industrie alimentaire.



Technische Daten	Technical Data	Caractéristiques techniques
<b>Schutzart</b> IP 65 nach EN 60529	<b>Protection class</b> IP 65 per EN 60529	<b>Degré de protection</b> IP 65 selon EN 60529
<b>Einsatzrohr</b> Edelstahl 1.4571 Ø 6 mm	<b>Stem</b> Stainless steel 316Ti Ø 6 mm	<b>Gaine de protection</b> Acier inox Z6 CNDT 17-12 Ø 6 mm
<b>Einschweiß-Schutzrohr</b> Edelstahl 1.4571 Stahl 1.0305, Schweißbund, Stahl 1.5415 PN: Max. 103 bar bis 100°C, 30 bar bis 480°C	<b>Thermowell</b> Stainless steel 316Ti Steel A226, Welding shoulder, steel A204 gr.A PN: Max. 103 bar till 100°C, 30 bar till 480°C	<b>Doigt de gant</b> Acier inox Z6 CNDT 17-12 Acier C 10 D, Mamelon à souder acier 15 D 3 PN: Max. 103 bar à 100°C, 30 bar à 480°C
<b>Messorgan</b> Messwiderstand nach DIN EN 60751 1 x Pt100 mit 3-Leiteranschluss	<b>Temperature element</b> Measurement resistance per DIN EN 60751 1 x Pt100 with 3-wire circuit	<b>Sonde</b> Résistance de mesure selon DIN EN 60751 1 x Pt 100 montage 3 fils
<b>Belastbarkeit Pt100</b> 0,3 ... 1,0 mA	<b>Load Pt100</b> 0,3 ... 1,0 mA	<b>Courant de mesure Pt100</b> 0,3 ... 1,0 mA
<b>Temperaturbereich</b> $T_{min} / T_{max}$ - 50°C ... + 480°C	<b>Temperature range</b> $T_{min} / T_{max}$ - 50°C ... + 480°C	<b>Plage de températures</b> $T_{mini} / T_{maxi}$ - 50°C ... + 480°C
<b>Genauigkeitsklasse</b> Klasse A nach DIN EN 60751 $\pm(0,15^{\circ}\text{C} + 0,002^{\circ}\text{C} \times  t )$ Klasse B nach DIN EN 60751 $\pm(0,3^{\circ}\text{C} + 0,005^{\circ}\text{C} \times  t )$	<b>Accuracy class</b> Class A per DIN EN 60751 $\pm(0,15^{\circ}\text{C} + 0,002^{\circ}\text{C} \times  t )$ Class B per DIN EN 60751 $\pm(0,3^{\circ}\text{C} + 0,005^{\circ}\text{C} \times  t )$	<b>Tolérance</b> Classe A selon DIN EN 60751 $\pm(0,15^{\circ}\text{C} + 0,002^{\circ}\text{C} \times  t )$ Classe B selon DIN EN 60751 $\pm(0,3^{\circ}\text{C} + 0,005^{\circ}\text{C} \times  t )$
<b>Elektrischer Anschluss</b> Anschlusskabel 3 x 0,35 mm <sup>2</sup> Kabellänge 2,50 m Edelstahlumflochten mit Knickschutz	<b>Electrical connection</b> Cable 3 x 0,35 mm <sup>2</sup> Cable length 2,50 m Stainless steel braiding and cable protector	<b>Branchement électrique</b> Câble 3 x 0,35 mm <sup>2</sup> Longueur de câble 2,50 m Acier inoxydable et protection contre les courbures

Stand: 25. 10. 2023

**i Technische Informationen**  
siehe ab Seite 19.0401

**i Technical information**  
see from page 19.0401

**i Informations techniques**  
voir à partir de la page 19.0401

# T70

## Einschweiß-Widerstandsthermometer Pt100 nach DIN 43770 Weld-in resistance thermometers Pt100 per DIN 43770 Sondes à résistance Pt100 pour souder selon DIN 43770

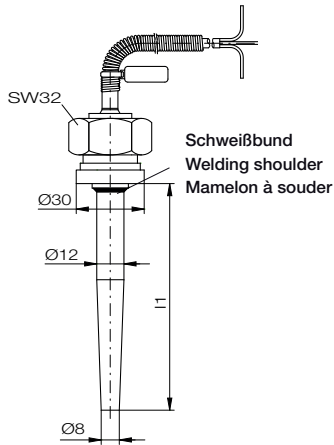

Einbaulänge usefull length longueur de gant	l1	Edelstahl, 1.4571 stainless steel 316Ti acier inox Z6CNDT 17-12	Stahl ST 35.8, 1.0305 steel A 226 acier C 10 D	Stahl 15Mo3, 1.5415 steel A 204 Gr.A acier 15 D 3
mm		Bestell-Nr. / Order-N° / N° de commande		
80		411861	411944	404760
140		411862	411945	404761
200		411863	411946	404762